

43 1141

код продукции

**КОМПЛЕКТ МЕТЕОРОЛОГИЧЕСКИЙ ПОЛЕВОЙ
КМП - 2**

Руководство по эксплуатации
ЯИКТ.416321.002 РЭ

Настоящее руководство по эксплуатации предназначено для изучения устройства, принципа работы и правил эксплуатации комплекта метеорологического полевого КМП-2.

Твердые знания устройства изделия и точное соблюдение изложенных в руководстве правил эксплуатации, ухода и хранения обеспечивают постоянную готовность и безотказность в работе изделия.

1 Описание и работа изделия

1.1 Назначение изделия

Комплект метеорологический полевой КМП - 2 (в дальнейшем – метеокомплект) предназначен для проведения метеорологических измерений (скорости и направления ветра, атмосферного давления, температуры воздуха) в полевых условиях.

1.2 Технические характеристики

1.2.1 Диапазоны измерения:

- мгновенной скорости ветра, м/с от 0,8 до 35;
- направление ветра, по 8 румбам;
- температуры, °С от минус 30 до плюс 50;
- атмосферного давления, мм рт.ст. от 5 до 790.

1.2.2 Погрешности измерений:

- мгновенной скорости ветра, м/с не более: $\pm(0,5+0,05V)$;
- где V – измеряемая скорость ветра
- температуры, °С, не более $\pm 0,2$;
 - атмосферного давления, мм рт.ст., не более:
 - при условии эксплуатации от минус 5 до плюс 50 °С $\pm 1,5$;
 - при условии эксплуатации от минус 30 до плюс 5 °С ± 5 .

1.2.3 Габаритные размеры метеокомплекта

в футляре не более, мм: 530×430×190.

1.2.4 Масса метеокомплекта в футляре не более, кг: 16.

1.2.5 Условия эксплуатации метеокомплекта:

- от минус 40 до плюс 50 °С при измерении скорости и направления ветра;
- от минус 30 до плюс 50 °С при измерении атмосферного давления;
- от минус 30 до плюс 50 °С при измерении температуры воздуха.

1.3 Состав изделия

Обозначение изделия	Наименование изделия	Количество	Заводской номер	Примечание
ЯИКТ.416321.002	Комплект метеорологический полевой КМП-2, в том числе:	1		
ЯИКТ.321134.007	Футляр	1		
ЯИКТ.408118.013	Датчик направления ветра	1		
ЯИКТ.416136.004	Анемометр ручной электронный АРЭ	1		Без футляра
ТУ 25-04-1799-75	Барометр-анероид М110	1		Без футляра
ТУ 25-7664.0021-89	Компас горно-геологический ГГК	1		
Л82.820.000-02	Термометр батарейный ТБ-16	1		
	Фонарь Спотлайт 303D	1		
ЯИКТ.416321.002 РЭ	Комплект метеорологический полевой КМП-2 Руководство по эксплуатации	1 экз.		
ЯИКТ.416321.002 ФО	Комплект метеорологический полевой КМП-2 Формуляр	1 экз.		
ЯИКТ.416136.004 РЭ	Анемометр ручной электронный АРЭ Руководство по эксплуатации	1 экз.		
ЯИКТ.416136.004 ФО	Анемометр ручной электронный АРЭ Формуляр	1 экз.		
Л62.832.001 ПС	Барометр-анероид М110 Паспорт	1 экз.		

Л62.510.700 ПС	Компас горно-геологический ГГК Паспорт	1 экз.		
Л82.820.000 ЭТ	Термометр батарейный ТБ-16 Этикетка	1 экз.		

1.4 Устройство и работа

1.4.1 Метеокомплект в соответствии с рисунок 1 состоит из отдельных независимых друг от друга метеорологических датчиков (приборов):

- датчика направления ветра;
- анемометра;
- барометра;
- термометра;
- компаса.

1.4.2 Принцип работы правила и условия эксплуатации анемометра, компаса, барометра, термометра изложены в их эксплуатационной документации, входящей в комплект поставки.

Измерение направления ветра осуществляется по указателю румбов, размещенному над вымпелом-флюгером, свободно вращающимся на оси.

При разворачивании метеокомплекта румб «С» сориентировать на север по компасу ГГК.

1.4.3 Извлечь датчик направления ветра и собрать его, как показано на рисунке 2. Сориентировать его северным указателем румба на север при помощи компаса ГГК.

1.4.4 Анемометр ручной электронный, произвести замер скорости ветра, термометром измерить температуру воздуха, барометром давление.

1.4.5 Работа с метеокомплексом заключается в считывании показаний скорости ветра по пульта анемометра, направления ветра по указателям румбов, температуры по термометру, давление по барометру. В темное время суток при снятии отсчетов пользоваться фонарем, находящимся в футляре.

1.4.6 В случае запотевания аккуратно протереть термометр, стекло компаса, стекло барометра мягкой и чистой тканью.

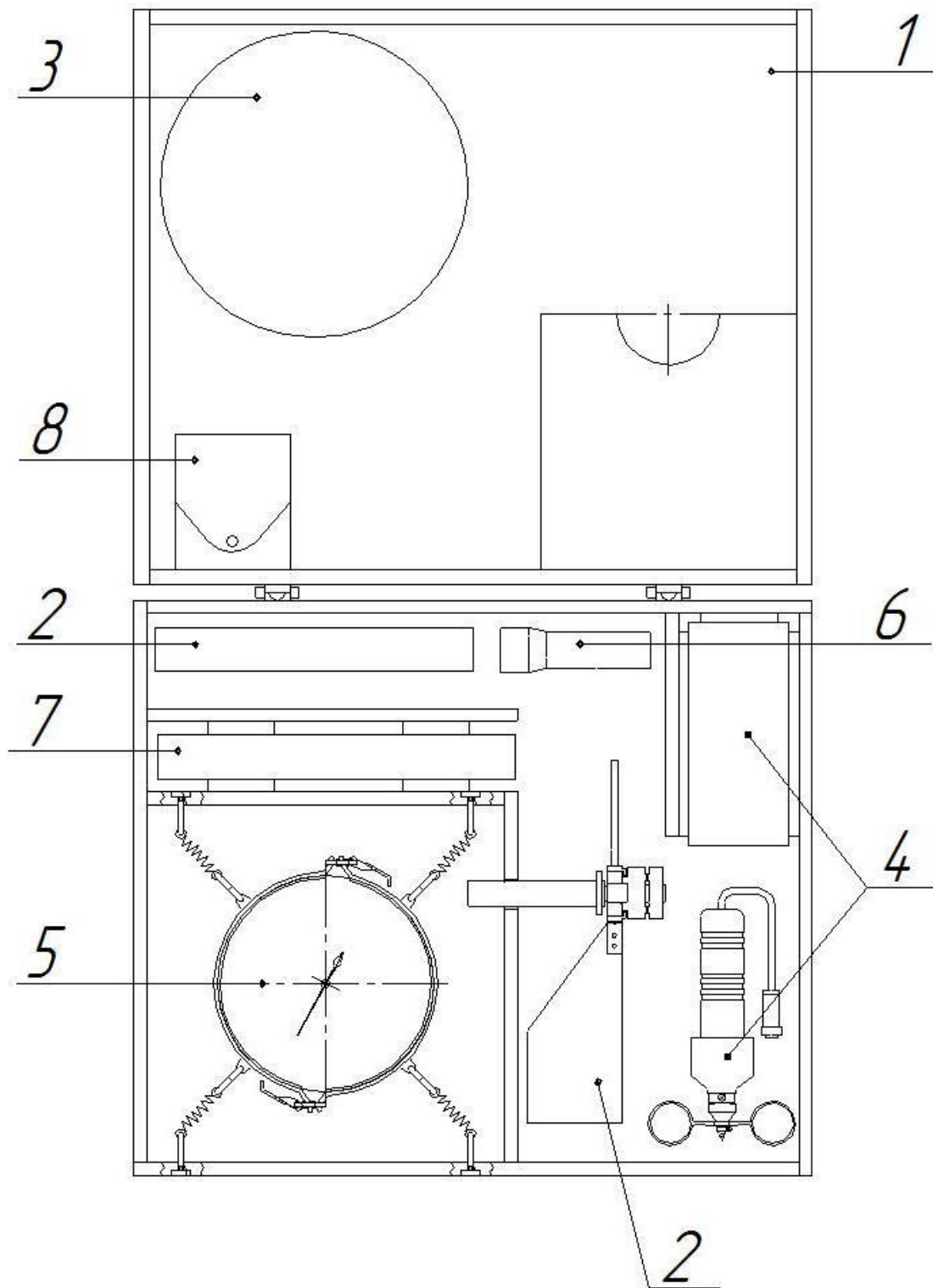

1 – футляр; 2 – датчик направления ветра; 3 – лимб;
 4 – анемометр ручной электронный АРЭ; 5 – барометр-анероид М110;
 6 – фонарь; 7 – термометр батарейный ТБ-16;
 8 – компас горно-геологический ГГК.

Рисунок 1 – Схема укладки метеокомплекта в футляр

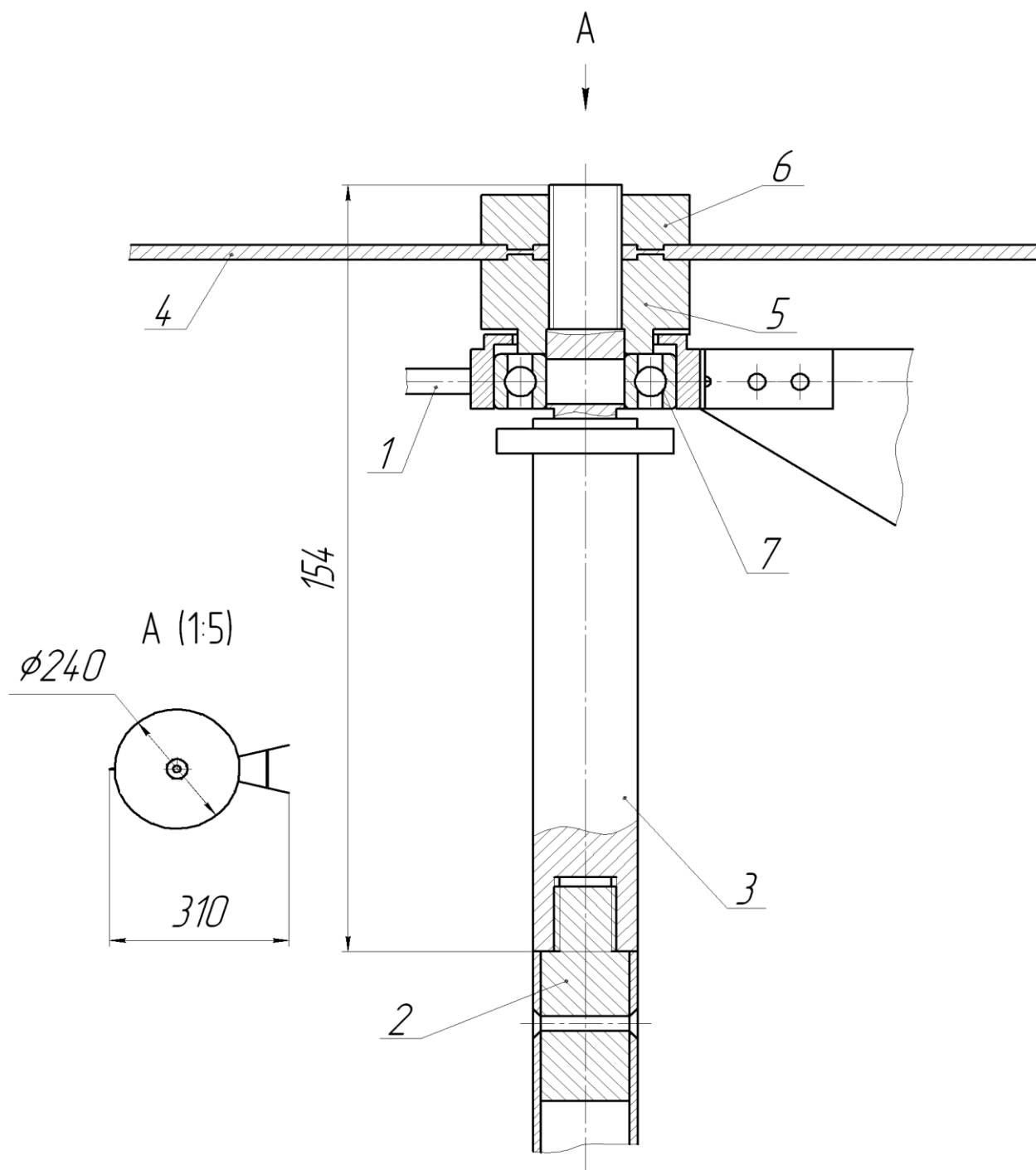

1 – выпел – флюгер; 2, 3 – стойки; 4 – указатель румбов;
 5, 6 – прижимные гайки; 7- подшипник 6-202Ю.

Рисунок 2 – Датчик направления ветра.

2 Указания мер безопасности

2.1 При работе с метеокомплект необходимо:

2.1.1 Не допускать падений или ударов приборов, входящих в состав метеокомплекта.

2.1.2 Соблюдать осторожность при использовании термометра ТБ-16, не допускать падения прибора и биения ртутных термометров, входящих в изделие.

3 Техническое обслуживание

3.1 Метеокомплект требует осторожного обращения во избежание механического повреждения. Необходимо предохранять метеокомплект от ударов и резких сотрясений.

В промежутках между измерениями метеокомплект должен храниться в футляре.

Категорически запрещается обслуживающему персоналу производить разборку датчика ветра и других приборов, входящих в состав комплекта, в учебных целях.

В случае необходимости произвести вскрытие датчика направления ветра, для промывки и смазки подшипников. Смазку подшипников производить приборным маслом.

4 Текущий ремонт

4.1 К ремонту метеокомплекта должны допускаться лица, хорошо знающие устройство и эксплуатацию метеорологических приборов, а также изучившие эксплуатационную документацию на метеокомплект.

4.2 В зависимости от характера неисправностей ремонт метеокомплекта может быть произведен на местах эксплуатации или изготовителем.

4.3 Ремонт метеокомплекта изготовителем возможен в пределах срока службы.

6 Правила хранения

6.1 Метеокомплект должен храниться в сухом помещении при температуре от плюс 5 до плюс 40 °С и относительной влажности до 80 %.

6.2 В помещении не должно быть паров кислот или других едких летучих веществ, вызывающих коррозию деталей и узлов изделия.

7 Транспортирование

7.1 Метеокомплект может транспортироваться всеми видами транспорта в закрытых транспортных средствах.

7.2 Транспортирование метеокомплекта – в горизонтальном положении. Переносить (в руках) – в вертикальном положении.